

CASCOS



2 PONT ÉLÉVATEUR À COLONNES



PROFESSIONNELS DU LEVAGE

C3.2S-PREMIUM

Ref.				
13120SVS	3.200 Kg.	590 Kg.	400/230V – 2.2+2.2Kw	45"

Made in Germany



Nos profils Spéciaux nous permettent de fabriquer des colonnes très résistantes et moins volumineuses.

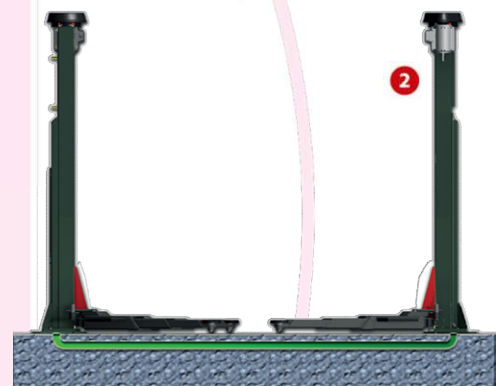
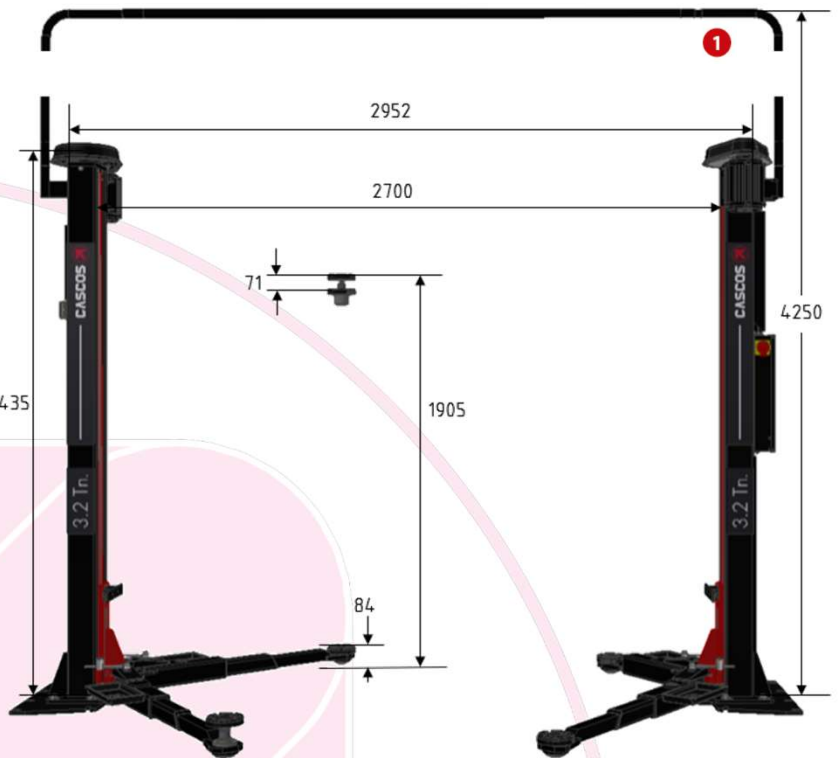
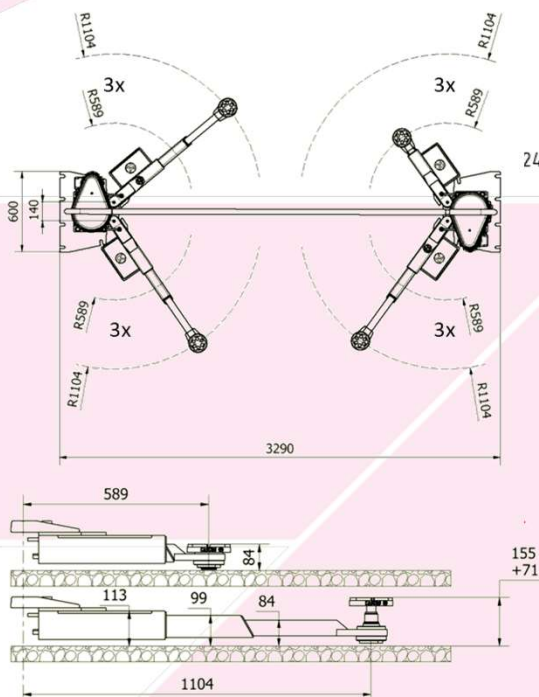

Réversibilité



La liaison entre les colonnes peut être réalisée par:

- L'arcade fournie. **1**
- Une saignée au sol. **2**



2009/42/CE & EN - 1483:2011
European Directives & Approved Standards



f. 13120SVS

2 PONT ÉLÉVATEUR COLONNES

C3.2s-PREMIUM

✓ Détails exclusifs

Notre système de sécurité de bras, par tiges filetées, offre **plus de possibilités d'ouverture** pour le positionnement sous le véhicule, car il s'agit d'un mouvement continu.

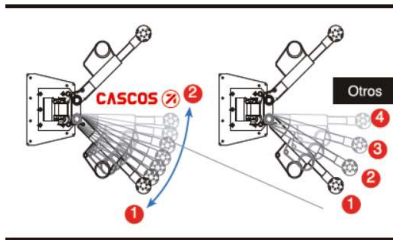

Roulements guides en acier de haute qualité, moins d'usure et meilleur guidage qu'avec les patins nylons.

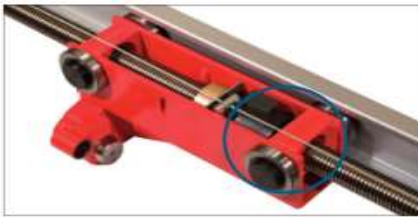

Vis laminé de 45mm de diamètre avec des écrous de haute qualité spécialement dessinés, qui:

- Offrent **moins de frottement**.
- Assurent une plus grande **durabilité**.



60	20685
100	20690
200	20691



Le système de nivellement le plus fiable et avancé sur le marché.



ILC SYSTEM (INTELLIGENT LIFT CONTROL)

UNE NOUVELLE GÉNÉRATION DE PONTS ÉLEVATEURS **ILC (Intelligence Lift Control)**, un système de contrôle innovant développé par **CASCOS** qui non seulement **contrôle le fonctionnement** du pont élévateur, mais nous permet également d'afficher sur l'écran LCD des informations de contrôle qui **améliorent la gestion et la performance de l'équipement** dans beaucoup de aspects: informations sur l'opération de levage, les alertes opérationnelles, les notifications de maintenance, les instructions à suivre dans les pannes les plus courantes, des options configurables par l'utilisateur telles que hauteur de travail, clé ID pour empêcher les opérations non autorisées, etc.. ILC est un nouveau concept qui vous aidera à **contrôler et améliorer la rentabilité de votre atelier** tout au long d'un menu convivial.



Charge maximale HOMOLOGÉ

Dans n'importe quelle position!

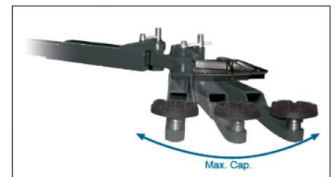
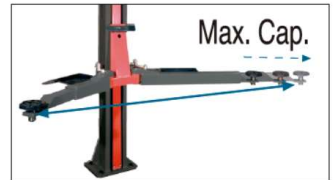

Les ponts **CASCOS** peuvent lever la charge maximale homologuée quelque soit:

- L'angle d'ouverture.
- Le déploiement des bras.



- Plateaux "range outils".
- Protections de portes par tampons caoutchouc.
- Rideau métallique de protection de la vis

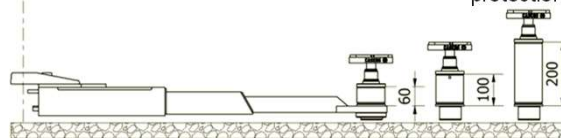

Accessoires



Enchufe integrado en fábrica
Integrated power plug
Assembled in factory
Prise de courant intégrée
Assemblé en usine

Ref. 20693C

Soporte magnético para caizos
Pads Magnetic holder
Porte Cales magnétique



Kit magnético de aire
Magnetic air Kit
Connecteur d'air magnétique
Ref. 26.177



Soporte magnético para herramientas
Magnetic holder for tools
Porte-outils magnétique
Ref. 26.141

Boutonnage supplémentaire opposé

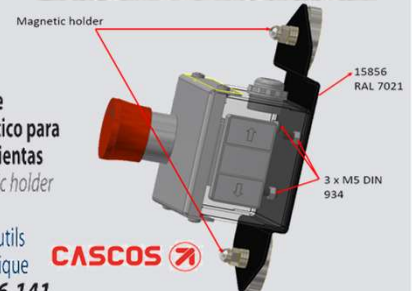

www.cascos.es



CASCOS

CASCOS MAQUINARIA, S.A.

Zurrupitieta, 8 - Pol. Ind. Jundiz • Apartado 264
01015 VITORIA-GASTEIZ / España/Spain
Tel. +34 945 290 294 / Fax +34 945 290 055
e-mail: info@cascos.es

PHOTOS ET DESSINS NON CONTRACTUELS